

AC 107 EcoX

Scotsman
Ice Systems

Machine à Glaçons 53 kg avec cabine incorporée

Article #:
Projet:
Quantité:



CARACTÉRISTIQUES

- Fabrication de glaçons gourmets individuels purs et cristallins.
- Carrosserie acier inoxydable.
- Régulation électronique avec fonction autodiagnostic.
- Panneau de façade avec entrée et sortie du flux d'air (condensation par air) pour installation encastrée.
- Filtre à air de condenseur accessible en façade, amovible et lavable (refroidissement par air).
- Témoins de maintenance visibles sur le panneau de façade.
- Accès ergonomique à la cabine de stockage grâce à la porte escamotable. Système d'amortissement de mouvement de fermeture de porte.
- Système anticalcaire breveté protégeant le circuit d'eau



AC M 107
Medium Gourmet 20 g
Ø 30 x H 34 mm

SYSTÈME DE CONDENSATION

Condenseur à air

CAPACITÉ DE STOCKAGE

23 kg

GAZ RÉFRIGÉRANT

R290

CONDITIONS D'UTILISATION

TENSION V/Hz/ph

230/50/1

	Minimum	Maximum
Température de l'air	10°C	43°C
Température de l'eau	5°C	38°C
Pression de l'eau	1 bar (14 psi)	5 bar (70 psi)
Tension électrique	-10%	+10%

Certifications:



AVIS IMPORTANT:

Les modèles et les spécifications peuvent être modifiés sans préavis. Cette fiche technique est destinée uniquement à des fins commerciales. Pour la documentation technique, veuillez consulter nos manuels de service.

Télécharger gratuitement notre App Scotsman Ice
Apple store
Google play
Windows store



www.scodif.fr
www.scotsman-ice.it

Machine à Glaçons 53 kg avec cabine incorporée

AC 107 EcoX

Scotsman
Ice Systems

Machine à Glaçons 53 kg avec cabine incorporée

Article #:

Projet:

Quantité:

Machine à Glaçons 53 kg avec cabine incorporée

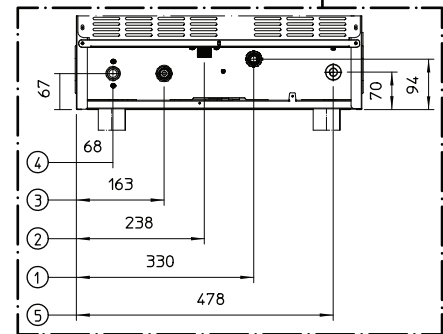
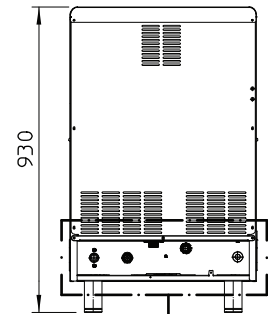
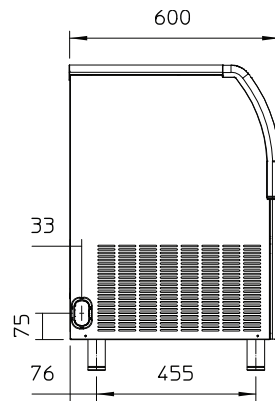
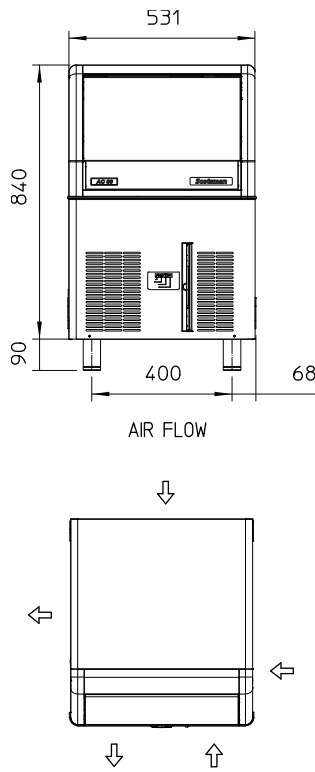

UNITÉ DE MESURE: mm

1. Vidange Ø 20 mm
2. Arrivée d'eau 3/4" GAS
3. Evacuation d'eau de condensation 3/4" GAS
4. Arrivée d'eau de condensation 3/4" GAS
5. Cable électrique

DONNÉES UNITAIRES

Dimensions (LxPxH) 531 x 600 x 930 mm
Poids net 47 kg

COLISAGE

Dimensions (LxPxH) 600 x 670 x 950 mm
Poids brut 54 kg

Version	Tension	Compresseur		Câbles		Fusible
		Btu/h	W	No.	Ømm ²	A
AC M 107 AS	230/50/1	4146	1215	3	1.5	10

Version	Condenseur	Tension	Production en kg de glace par 24 h °C Amb. / °C Eau			Consommation énergétique*		Consommation d'eau*	Puissance instantanée
			10°C/10°C	21°C/10°C	32°C/21°C	kWh/100 kg	kWh/24h	l/h	W
AC M 107 AS	Air	230/50/1	53	51	43	24.9	10.7	5.2	580

(*) Les données se rapportent aux conditions de température suivantes: 32° C Ambiance / 21° C Eau

Scodif

CS 30059 95101 ARGENTEUIL cedex
Tél : 01 39 81 43 43 - Fax : 01 39 81 31 91
scodif@scodif.fr
www.scodif.fr